

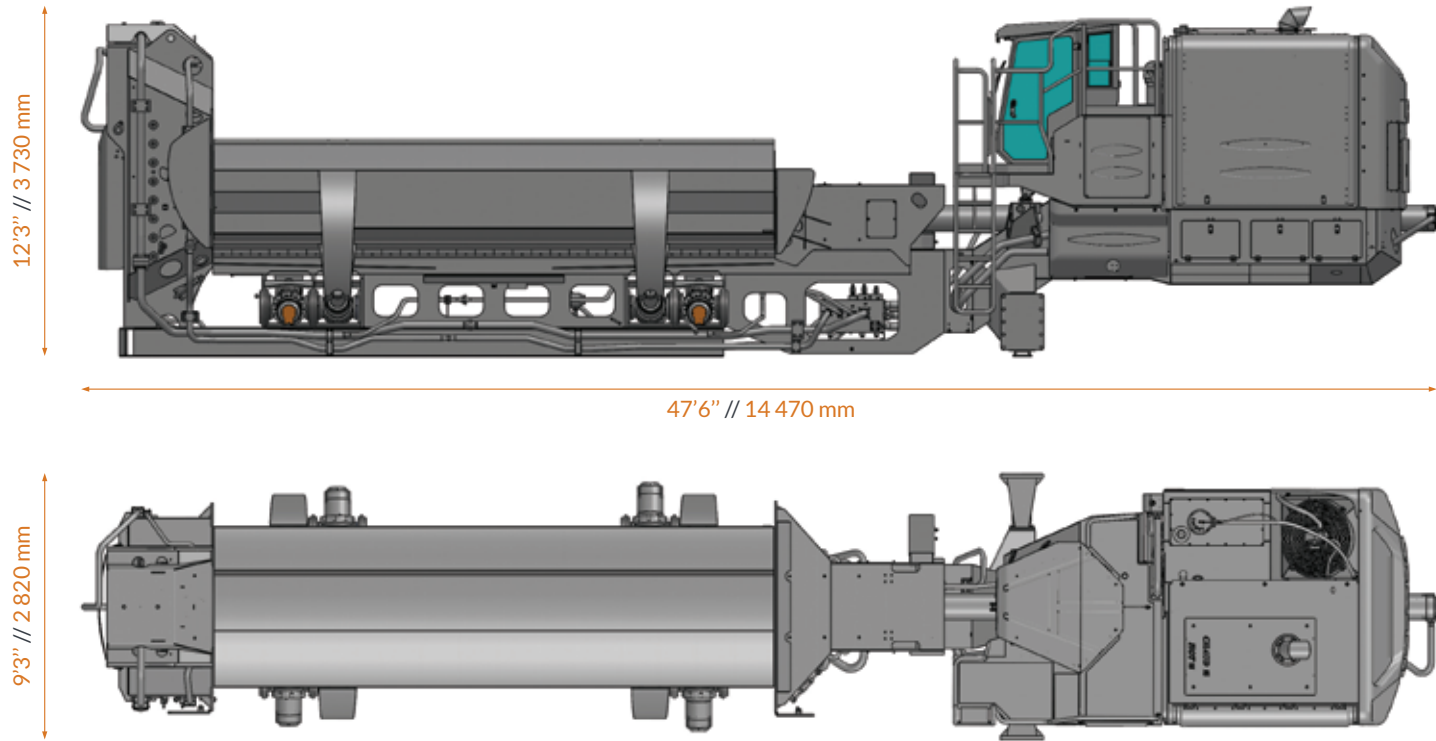

移動可能ポータブルシャー

.Conkeror 600

BOX // BAC 866 TS



.600

These features are not contractual. Lefort reserves the right to modify its specifications without any prior notice.
 // Ces caractéristiques ne sont pas contractuelles. Lefort se réserve le droit de modifier ces spécifications sans notification préalable.

技術仕様一覧

切断力	600 トン
材料押さえ	120 トン
フラップ圧縮力	240 トン × 2
プッシャー圧	120 トン
切断幅	800mm
ボックス長さ	6,000mm
ボックス先端開口幅	2,450mm
プレスの寸法	800 × 600mm
油圧オイルタンク容量	2,000 リッター
燃料タンク容量	1,200 リッター

ディーゼルエンジン出力	400馬力
モーター出力 (電動式仕様)	184kW
総重量	49 トン

その他

標準装備	シャーガイド自動給油装置付
	油圧式下刃クランプ装置付
オプション	無線運転操縦
	アウトリガー
	材料投入用ホッパー